

FRANCIA

RÉFRIGÉRATEUR A FROID VENTILE
Réfrigérateur - Congélateur
Guide d'utilisation

DP3701LX

Sommaire

AVANT D'UTILISER CET APPAREIL	2
Instructions De Sécurité	2
Recommandations :	3
Montage et mise en marche de l'appareil	4
Avant de brancher l'appareil	4
LES DIFFERENTES FONCTION ET POSSIBILITES	5
Réglage du thermostat	5
ACCESSOIRES	6
le bac à glaçons;	6
Indicateur de température	6
Flexi zone	8
DISPOSITION DES DENRÉES DANS L'APPAREIL	9
Compartment réfrigérateur	9
Compartment congélateur	9
NETTOYAGE ET ENTRETIEN	10
Dégivrage	11
Remplacer l'ampoule	11
TRANSPORT ET CHANGEMENT DE POSITION D'INSTALLATION	11
Changer la direction d'ouverture des portes	12
AVANT D'APPELER LE SERVICE APRÈS-VENTE	12
LES PARTIES DE L'APPAREIL ET LES COMPARTIMENTS	13

SECTION 1. AVANT D'UTILISER CET APPAREIL

Instructions De Sécurité

- Le gaz réfrigérant R600a qui est contenu dans le réfrigérateur est un gaz naturel et non nuisible à l'environnement, mais combustible. Il est donc important de transporter et installer votre réfrigérateur avec soin afin de ne pas endommager les conduits réfrigérants. Dans le cas d'un choc ou fuite de gaz, éviter tout contact avec une flamme ou un foyer à proximité et ventiler le local.
- Il est recommandé de ne pas utiliser des objets métalliques pointus ou autres objets artificiels pour accélérer la décongélation.
- Ne pas utiliser d'appareils électriques à l'intérieur de réfrigérateur.
- Si cet appareil sert à remplacer un vieux réfrigérateur, retirez-le ou détruisez les fermetures avant de vous débarrasser de l'appareil. Ceci permet d'éviter aux enfants de s'enfermer dans l'appareil et de mettre ainsi leur vie en danger.
- Les réfrigérateurs et congélateurs hors d'usage renferment des gaz calorifuges et réfrigérants qui doivent être évacués correctement. Veillez à ce que l'ancien réfrigérateur soit mis au rebut correctement. Veuillez contacter les autorités locales de votre région pour obtenir des renseignements concernant la mise au rebut et les endroits possibles. Parfois le revendeur reprend l'ancien réfrigérateur. Assurez-vous que les tubes frigorifiques ne sont pas endommagés avant la mise à la décharge.

Remarque importante:



Important ! Avant de mettre votre appareil en route, veuillez lire attentivement ce guide d'installation et d'utilisation afin de vous familiariser plus rapidement avec son fonctionnement. Conservez cette notice d'utilisation avec votre appareil.

À la réception de l'appareil, vérifiez qu'il ne soit pas endommagé et que les pièces et accessoires soient en parfait état.

N'utilisez pas un appareil endommagé. En cas de doute, vérifiez auprès de votre vendeur.

Informations relatives à la conformité

Ce produit est conforme aux normes européennes de sécurité en vigueur relatives aux appareils électriques.



Pour obtenir de plus amples détails au sujet du traitement, de la récupération et du recyclage de cet appareil, veuillez vous adresser au bureau compétent de votre commune, à la société de collecte des déchets ou directement à votre revendeur.

Recommandations :

Avertissement : N'utilisez pas d'appareils mécaniques ou d'autres moyens artificiels pour accélérer le processus de décongélation. N'utilisez pas d'appareils électriques dans l'espace de stockage des aliments de l'appareil. N'obstruez pas les ouvertures de ventilation de l'appareil. N'endommagez pas le circuit de liquide réfrigérant du réfrigérateur.

- Ne pas utiliser des adapteurs ou joints qui pourraient provoquer le surchauffage ou l'incendie .
- Ne pas brancher sur la fiche des cables abimés et courbés .
- Ne tordez pas et ne pliez pas les câbles.



- Ne pas permettre aux enfants de jouer avec l'appareil . Les empêcher de s'asseoir sur les rayons ou de se suspendre à la porte .
- Pour racler le givre formé dans la partie congelante, ne pas utiliser des objets métalliques tranchants qui pourraient abîmer le corps du congélateur et créer des dommages irréversibles . Pour faire cela, utiliser un grattoir en plastique.
- Ne pas insérer la fiche dans la prise avec la main mouillée .
- Afin d'éviter le danger d'explosion des bouteilles ou boîtes métalliques qui contiennent des liquides gazeux, ne pas les placer dans la partie congélation.
- Les bouteilles contenant de l'alcool en grande quantité doivent être soigneusement rebouchées et placées perpendiculairement dans l'appareil .
- Ne pas toucher la surface réfrigérante avec la main mouillée, afin d'éviter le risque d'être brûlé ou blessé.
- Ne pas manger le givre sortie de la partie congélation .
- Cet appareil n'est pas prévu pour être utilisé par des personnes (y compris les enfants) dont les capacités physiques, sensorielles ou mentales sont réduites, ou des personnes dénuées d'expérience ou de connaissance, sauf si elles ont pu bénéficier, par l'intermédiaire d'une personne responsable leur sécurité, d'une surveillance ou d'instructions préalables concernant l'utilisation de l'appareil.
- Si le cordon d'alimentation est endommagé, il doit être remplacé par le fabricant ou par un agent de maintenance ou une personne dûment qualifiée.

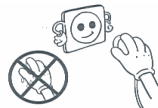
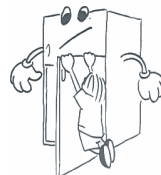

Montage et mise en marche de l'appareil



Avertissement ! Cet appareil doit être branché à une borne de mise à la terre. Lors de l'installation de l'appareil, veillez à ce que le câble d'alimentation ne soit pas coincé dessous, dans quel cas ce dernier serait endommagé.

- Cet appareil est conçu pour fonctionner avec le courant secteur de 220-240 V et 50 Hz.
- Vous pouvez demander au service agréé le montage et la mise en marche de l'appareil gratuitement.
- Avant de le mettre sous tension, vérifier que le voltage de votre maison soit identique à celui figurant sur l'étiquette de l'appareil.
- Dans le cas où la prise ne convient pas à la fiche du réfrigérateur, la remplacer par une autre qui convienne (minimum 16 A) .
- Prévoir une prise ménagère pour la fiche . A défaut de celle-ci, il est recommandé d'appeler un électricien.
- Le producteur n'est pas responsable de la réparation d'une panne existant déjà dans la ligne de terre .
- Ne pas exposer l'appareil directement aux rayons du soleil.
- Votre réfrigérateur ne devrait pas s'utiliser à l'air ouvert et être exposé à la pluie.
- Le réfrigérateur doit être installé à l'écart de toutes sources de chaleur ; prévoir un endroit permettant une ventilation d'air suffisante et une distance de 50 cm quand il s'agit des radiateurs, poêles à gaz et à charbon, de 2 cm au minimum quand il s'agit des poêles électriques.
- Dans le cas où le réfrigérateur est installé près d'un autre réfrigérateur ou d'un congélateur, prévoir une distance d'au moins 2 cm pour éviter la condensation.
- Ne rien poser de lourd sur l'appareil.
- Installez votre réfrigérateur à la façon de laisser un espace de 15 centimètres au dessus.
- L'appareil doit être fixé soigneusement sur une surface plane. Sur des surfaces inclinées, utiliser les deux pieds avant afin de balancer l'équilibre.
- Nettoyer les accessoires extérieurs et intérieurs à l'eau tiède additionnée d'une petite cuillère de bicarbonate. Remettre en place les accessoires après les avoir essuyés soigneusement.

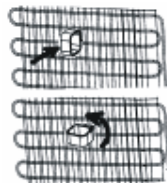

Avant de brancher l'appareil

- Attendez 3 heures avant de brancher l'appareil, afin de garantir des performances optimales.
- Votre appareil neuf peut avoir une odeur particulière. Celle-ci disparaîtra une fois qu'il commencera à se refroidir.



SECTION 2. LES DIFFERENTES FONCTION ET POSSIBILITES

Réglage du thermostat

THERMOSTAT DU CONGÉLATEUR

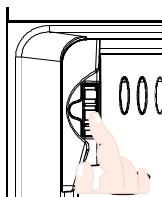

THERMOSTAT DU RÉFRIGÉRATEUR

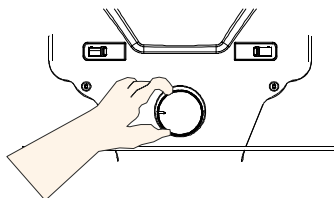

Les thermostats du congélateur et du réfrigérateur r glent automatiquement la temp rature int rieure des compartiments. En tournant le bouton du thermostat cong lateur de la position 1   5 et le bouton du thermostat r frig rateur de MIN   MAX, on obtient des temp ratures plus froides. Pendant les saisons froides, vous pouvez r gler   des positions inf rieures pour diminuer la consommation d' nergie.

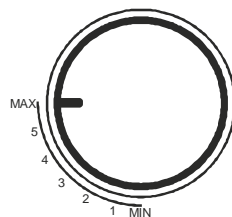

Remarque : les temp ratures du cong lateur et du r frig rateur s'influencent mutuellement. En effet, pour obtenir des temp ratures plus basses dans le compartiment r frig rateur lorsque son thermostat est au maximum, il faut r gler le thermostat du cong lateur   une valeur plus  lev e. Pour obtenir des temp ratures plus basses dans le compartiment cong lateur lorsque son thermostat est au maximum, il faut r gler le thermostat du r frig rateur   une valeur plus basse.

SAISON	HIVER	PRINTEMPS/AUTOMNE	�T�
Temp�rature ambiante	$10^{\circ}\text{C} < T_{\text{amb}} < 16^{\circ}\text{C}$	$16^{\circ}\text{C} < T_{\text{amb}} < 25^{\circ}\text{C}$	$25^{\circ}\text{C} < T_{\text{amb}} < 43^{\circ}\text{C}$
Cryostat	Placez sur la position correcte entre MIN et 2.	Placez sur la position correcte entre 2 et 3.	Placez sur la position correcte entre 3 et MAX.
Thermostat de cong�lation	Les positions 2.5 et 3 seront suffisantes selon le mod�le du r�frig�rateur.	Les positions 2.5 et 3 seront suffisantes selon le mod�le du r�frig�rateur.	Les positions 2.5 et 3 seront suffisantes selon le mod�le du r�frig�rateur.
	Si votre r�frig�rateur est situ� dans un local tr�s froid avec une temp�rature ambiante de 10°C , et si le compartiment de refroidissement est froid avec le thermostat de refroidissement au minimum, vous pouvez r�gler le thermostat de cong�lation au minimum.		Avec des temp�ratures ambiantes sup�rieures � 38°C , si le compartiment de refroidissement n'est pas suffisamment froid, vous pouvez r�gler le thermostat de cong�lation au maximum.
Remarques	Les valeurs par d�faut de votre r�frig�rateur sont 2,5-3 pour le thermostat du compartiment de cong�lation, et 3 pour le thermostat du compartiment de refroidissement.		
	Il est recommand� de ne pas changer les positions du thermostat de cong�lation sauf dans les conditions vis�es ci-dessus. Le thermostat de refroidissement peut �tre r�gl� selon la temp�rature ambiante comme d�crit ci-dessus.		
	Les valeurs indiqu�es dans le tableau sont les positions recommand�es du thermostat. Ces valeurs peuvent varier selon les conditions d'utilisation.		

Veuillez remarquer que la température ambiante, la température des aliments nouvellement conservés et la fréquence d'ouverture de la porte, affectent la température dans les compartiments réfrigérateur et congélateur. *Changez le réglage de la température si nécessaire.*

- Si vous connectez l'appareil pour la première fois, l'appareil devra d'abord fonctionner en continu pendant 24 heures, de sorte que la température soit assez basse pour une réfrigération adéquate de la nourriture.
- Pendant cette période de réfrigération, vous ne devez pas souvent ouvrir la porte et il est préférable de ne pas mettre trop de nourriture dans l'appareil.
- Si l'appareil est éteint ou débranché, vous devez attendre au moins 5 minutes avant de le remettre en marche pour ne pas endommager le compresseur.
- Il est recommandé de congeler des aliments frais à l'étagère supérieure et loin du thermostat.

SECTION 3. ACCESSOIRES

le bac à glaçons; (Dans certains modèles)

Remplir le bac à glaçons avec de l'eau ; le replacer dans le congélateur.



Indicateur de température

Pour vous aider au bon réglage de votre appareil nous avons équipé votre réfrigérateur d'un indicateur de température, celui-ci étant placé dans la zone la plus froide.

Pour la bonne conservation des denrées dans votre réfrigérateur et notamment dans la zone la plus froide, veuillez à ce que sur l'indicateur de température le logo « OK » apparaisse. Si « OK » n'apparaît pas, La température est mal réglée.

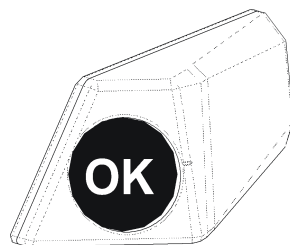

L'indication « OK » apparaissant en noir, celui-ci est difficilement visible si l'indicateur de température est mal éclairé. La bonne lecture de celui-ci est facilitée s'il est correctement éclairé.

A chaque modification du dispositif de réglage de température, attendez la stabilisation de la température à l'intérieur de l'appareil avant de procéder si nécessaire, à un nouveau réglage. Ne modifiez la position du dispositif de réglage de température que progressivement et attendez au moins 12 heures avant de procéder à une nouvelle vérification et à une éventuelle modification.

NOTA: Après chargement de l'appareil de denrées fraîches ou après ouvertures répétées (ou ouverture prolongée) de la porte il est normal que l'inscription « OK » n'apparaisse pas dans l'indicateur de réglage de température. Si l'évaporateur du compartiment

réfrigérateur (paroi du fond de l'appareil) se couvre anormalement de givre (appareil trop chargé, température ambiante élevée, ouvertures fréquentes de la porte), réglez le dispositif de réglage de température sur une position inférieure jusqu'à obtenir de nouveau des périodes d'arrêt du compresseur.

Emplacement des denrées

Zone la plus froide



Vous obtiendrez une meilleure conservation de vos aliments si vous les placez dans la zone de froid convenant le mieux à leur nature. La zone la plus froide se situe juste au-dessus de bac à légumes.

Le symbole ci-contre indique l'emplacement de zone la plus froide de votre réfrigérateur

La zone la plus froide du compartiment réfrigérateur est délimitée par les autocollants collés sur le côté gauche de la paroi.

La limite supérieure de la zone la plus froide est indiquée par la base inférieure de l'autocollant (pointe de Flèche). La clayette supérieure de la zone la plus froide doit être au même niveau que la pointe de la Flèche. La Zone la plus Froide se situe en-dessous de ce niveau.

Ces clayettes étant amovibles, veillez à ce qu'elles soient toujours au même niveau que ces limites de zone décrites sur les autocollants, afin de garantir les températures dans cette zone.

Chaque type d'aliment a une température de conservation idéale et donc un emplacement précis à respecter.

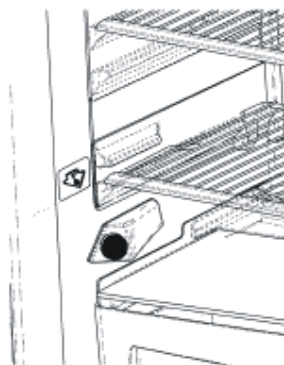

Emplacements	Produits
Clayettes supérieures	Aliments cuits, entremets et toutes denrées à consommer assez rapidement.
Zone la plus froide	Viande, volaille, gibier et poissons crus. Temps maximum de conservation : 1 à 2 jours. Fruits frais, charcuterie.
Bac à légumes	Légumes frais, fruits.
Contre-porte	Les balconnets recevront, en bas les bouteilles puis en remontant, les produits de faible volume et d'emploi courant (yaourts, crème fraîche,...).
	Le beurre, les fromages cuits et les œufs trouveront leur place dans les casiers appropriés.

Flexi zone (Dans certains modèles)

Compartment petit déjeuner / réfrigéré

En option, le compartiment réfrigéré peut servir de compartiment petit déjeuner grâce au dispositif qui se trouve sur le conduit d'air. Si vous voulez l'utiliser comme compartiment petit déjeuner, assurez-vous que le rabat est fermé

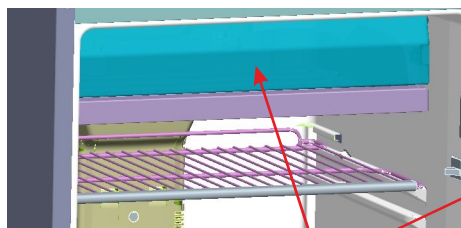

Image 1.

Petit déjeuner / réfrigéré

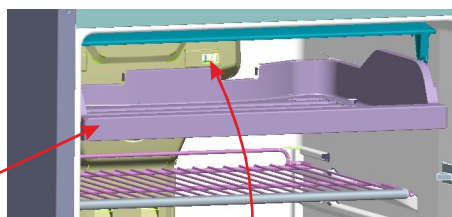
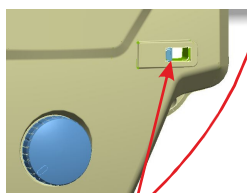
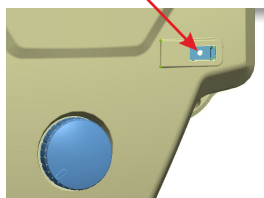

Image 2.

Lorsque vous souhaitez l'utiliser comme compartiment réfrigéré, il suffit d'ouvrir le rabat. Le compartiment réfrigéré permet à vos denrées d'être conservées à une température de 0°C. Vous pouvez laisser les aliments congelés sortis du surgélateur se dégivrer ou laisser des denrées comme la viande et le poisson (contenus dans des sachets ou emballages en plastique) à utiliser dans 1 à 2 jours sans les congeler. (L'eau se congèle à une température de 0°C. Toutefois, des denrées comme le sel ou le sucre peuvent se congeler dans des environnements plus froids.)



Rabat



! Veuillez ne pas mettre les aliments que vous souhaitez congeler ou les glacières dans ce compartiment.

Vous pouvez agrandir le volume intérieur du réfrigérateur en enlevant ce compartiment.

Pour enlever les compartiments petit déjeuner / réfrigéré, procédez comme suit :

Faites glisser le compartiment à rails et poussez-le vers vous. (Schéma-2)

Enlevez le compartiment en libérant les roues des rails, à partir du point d'arrêt. (Schéma-2)

Remarque

- R moins de vouloir utiliser le compartiment réfrigéré, veillez à ce que les rabats soient fermés.
- Si l'option flexizone n'est pas disponible sur votre modèle, veuillez garder les rabats fermés

SECTION 4. DISPOSITION DES DENRÉES DANS L'APPAREIL

Compartiment réfrigérateur

- Le réglage du compartiment réfrigérateur à 2-3 barres graphiques est suffisant pour un fonctionnement en conditions normales.
- Pour réduire l'humidité et éviter une augmentation conséquente de gel, ne placez jamais des liquides dans des récipients ouverts à l'intérieur du réfrigérateur.
- N'introduisez jamais des aliments chauds dans le réfrigérateur. Les aliments chauds doivent d'abord refroidir à la température ambiante et être disposés de manière à ce qu'une circulation adéquate d'air soit assurée à l'intérieur du compartiment.
- Introduisez la viande et les poissons nettoyés (emballés en paquets ou en feuilles de cellophane) que vous allez utiliser dans les 1-2 jours à venir.
- Vous pouvez mettre les fruits et les légumes dans le bac à légumes sans les emballer.

Compartiment congélateur

- Le réglage du compartiment réfrigérateur à 2-3 barres graphiques est suffisant pour un fonctionnement en conditions normales.
- Le congélateur est utilisé pour la conservation d'aliments congelés ou surgelés pendant des longues périodes de temps et pour la fabrication de glaçons.
- Ne placez pas les aliments frais et chauds à côté des aliments déjà congelés, car les aliments congelés pourraient se décongeler.
- Avant la congélation d'aliments frais (viandes, poissons et viande hachée), divisez-les en portions utilisables en une fois.
- Pendant la congélation des aliments, la quantité maximale de denrées fraîches (en kg) susceptible d'être congelée en 24 heures est indiquée sur l'étiquette de l'appareil.
- Il est recommandé de congeler des aliments frais à l'étagère supérieure et loin du thermostat.
- Pendant la congélation des aliments : réglez le thermostat du congélateur au MAX 2 heures avant de congeler les aliments frais. Après 2 heures de lieu de pré-congélation, placez rapidement les aliments dans le congélateur. Au cours de la congélation, le thermostat du congélateur reste au MAX. Veillez à ce que les aliments frais n'entrent pas contact avec les aliments déjà congelés ! Dès que les aliments sont congelés, vous devez à nouveau régler la position actuelle du thermostat du congélateur (après une durée maximale de 24 heures).
- Pour le stockage des aliments surgelés ; **les instructions mentionnées sur l'emballage des aliments surgelés doivent toujours être respectées à la lettre et si aucune information est marquée, ne stockez pas les aliments pendant plus de 3 mois à compter de la date d'achat.**
- Lorsque vous achetez les aliments surgelés, **assurez-vous qu'ils ont été surgelés à une température adéquate et que l'emballage est intact.**
- Les aliments surgelés doivent être transportés dans des récipients appropriés afin de maintenir leur qualité et doivent être introduits dans le compartiment de congélation de l'appareil dans les meilleurs délais possibles.
- Si un emballage d'aliments surgelés montre des signes d'humidité et de gonflement

anormal, il est probable que celui-ci a été conservé précédemment à une température inadéquate et que le contenu est détérioré.

- **La durée de conservation des aliments** surgelés dépend de la température ambiante, du réglage du thermostat, de la fréquence d'ouverture de la porte, du type d'aliment et du temps requis pour acheminer le produit du magasin à votre domicile. Il est conseillé de toujours respecter les consignes figurant sur l'emballage et de ne jamais excéder la durée de conservation maximale indiquée

SECTION 5. NETTOYAGE ET ENTRETIEN

- Débranchez l'appareil de la prise de courant avant le nettoyage.
- Evitez de nettoyer l'appareil en y versant de l'eau.
- Le compartiment du réfrigérateur doit être nettoyé périodiquement avec une solution de bicarbonate de soude et de l'eau tiède.
- Nettoyez les accessoires séparément avec de l'eau et du savon. Evitez de les nettoyer dans la machine à laver.
- N'utilisez pas des produits abrasifs, détergents ou savons. Après le lavage, rincez à l'eau propre et séchez bien. Une fois le nettoyage terminé, rebranchez la prise avec les mains sèches.
- **Vous devez nettoyer le condenseur avec un balai au moins une fois par an afin d'économiser de l'énergie et accroître la productivité**

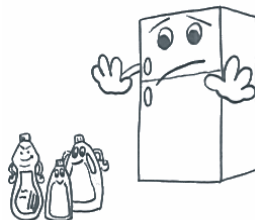
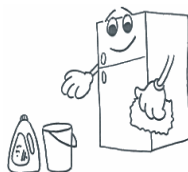

L'ALIMENTATION ÉLECTRIQUE DOIT ÊTRE DÉBRANCHÉE.

Veillez à ce que l'eau n'entre pas en contact avec les connexions électriques de la commande de température ou l'éclairage intérieur. Inspectez le joint de porte de temps en temps.

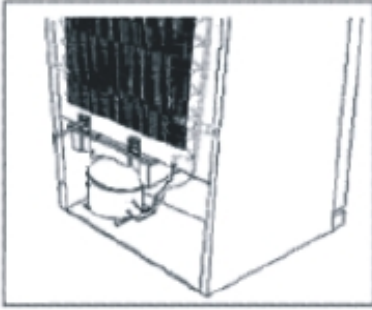

Dégivrage

- Le dégivrage se produit automatiquement dans le compartiment du réfrigérateur pendant le fonctionnement, l'eau dégivrée est recueillie par le plateau d'évaporation et s'évapore automatiquement.

Remplacer l'ampoule

1. Débranchez l'appareil de la prise de courant,
2. Retirez le protège-lampe du réfrigérateur avec un tournevis moins, enlevez le couvercle. (A)
3. Remplacez l'ampoule par une autre inférieure à 15 W. (B)
4. Remplacez le couvercle de la lampe et (C) branchez l'appareil après 5 minutes

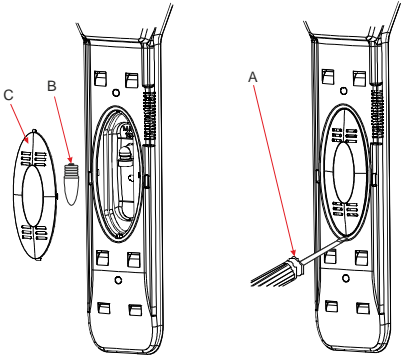

SECTION 6. TRANSPORT ET CHANGEMENT DE POSITION D'INSTALLATION

Transport et changement de la position d'installation

- Les emballages d'origine et le polystyrène expansé (PS) peuvent être dissimulés si nécessaire.
- Lors du transport, l'appareil doit être attaché avec une large bande ou une corde solide. Les règles écrites sur la boîte en carton ondulé doivent être appliquées lors du transport.
- Avant de transporter ou de changer une position d'installation antérieure, tous les objets en mouvement (étagères, bac à légumes ...) doivent être retirés ou fixés avec des bandes pour éviter la secousse

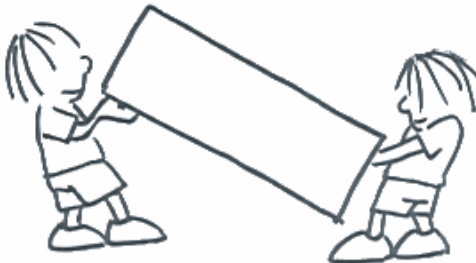

Changer la direction d'ouverture des portes (Pour certains modèles)

Si vous souhaitez changer la **direction d'ouverture des portes**, veuillez consulter le service après-vente interne

SECTION 7. AVANT D'APPELER LE SERVICE APRÈS-VENTE

Si l'appareil ne fonctionne pas bien, on peut quelques fois y remédier très simplement. Regardez d'abord les points suivants avant de contacter un technicien, de manière à économiser du temps et de l'argent.

Ce qu'il faut faire lorsque votre réfrigérateur ne fonctionne pas

Vérifiez:

- que l'appareil n'est pas alimenté,
- le contacteur général de la maison est débranché,
- la prise n'est pas suffisante. Pour faire cette vérification, branchez un autre appareil qui fonctionne dans cette prise

Ce qu'il faut faire lorsque votre réfrigérateur fonctionne mal :

Vérifiez:

- Si vous n'avez pas surchargé l'appareil,
- Si les portes sont correctement fermées,
- s'il n'y a pas de poussière sur le condenseur,
- s'il y a suffisamment de place au niveau des parois arrière et latérale.

S'il y a du bruit ;

Le gaz de refroidissement qui circule dans le réfrigérateur peut faire un petit bruit (bruit de bouillonnement) même lorsque le compresseur ne fonctionne pas. Ne vous inquiétez pas, c'est presque normal. Si ces sons sont différents, vérifiez si ;

- la mise à niveau de l'appareil a été bien effectuée
- rien ne touche la partie arrière.
- Les objets sur l'appareil vibrent.

Si votre réfrigérateur ne refroidit pas suffisamment ;

Votre réfrigérateur a été fabriqué pour fonctionner à des intervalles de température ambiante précises conformément à la classe climatique figurant sur l'étiquette d'information. Pour un refroidissement efficace, nous vous conseillons de respecter les valeurs de température ci-après :

Classe climatique	Température ambiante (°C)
T	Entre 16 et 43 (°C)
ST	Entre 16 et 38 (°C)
N	Entre 16 et 32 (°C)
SN	Entre 10 et 32 (°C)

Recommandations

- Si vous n'utilisez pas l'appareil pendant un long moment (par exemple pendant les vacances d'été), dégivrez et nettoyez le réfrigérateur et laissez la porte ouverte pour empêcher la formation de rouille et d'odeur.
- Pour interrompre complètement le fonctionnement de l'appareil, débranchez-le de la prise (pour le nettoyage et lorsque les portes sont laissées ouvertes)

SECTION 8. LES PARTIES DE L'APPAREIL ET LES COMPARTIMENTS

A) COMPARTIMENT CONGÉLATEUR

B) COMPARTIMENT RÉFRIGÉRATEUR

1) BOX DU THERMOSTAT DU CONGÉLATEUR

2) BAC À GLAÇONS

3) ÉTAGÈRE DU CONGÉLATEUR

4) FLEXIZONE (*)

5) BOX DU THERMOSTAT DU RÉFRIGÉRATEUR

6) COUVERCLE DE LA LAMPE DU RÉFRIGÉRATEUR

7) ÉTAGÈRES DU RÉFRIGÉRATEUR

8) COUVERCLE DU BAC À LÉGUMES

9) BAC À LÉGUMES

10) PIEDS DE NIVELLEMENT

11) ÉTAGÈRE INFÉRIEURE

12) ÉTAGÈRE À BOUTEILLES

13) PORTE-BOUTEILLE (*)

14) ÉTAGÈRE FROMAGE BEURRE

15) BOX AROMATIQUE(*)

16) PORTE-OEUFS

(*)Pour certains modèles

Cette présentation est donnée à titre d'information uniquement et porte sur les différentes parties de l'appareil.

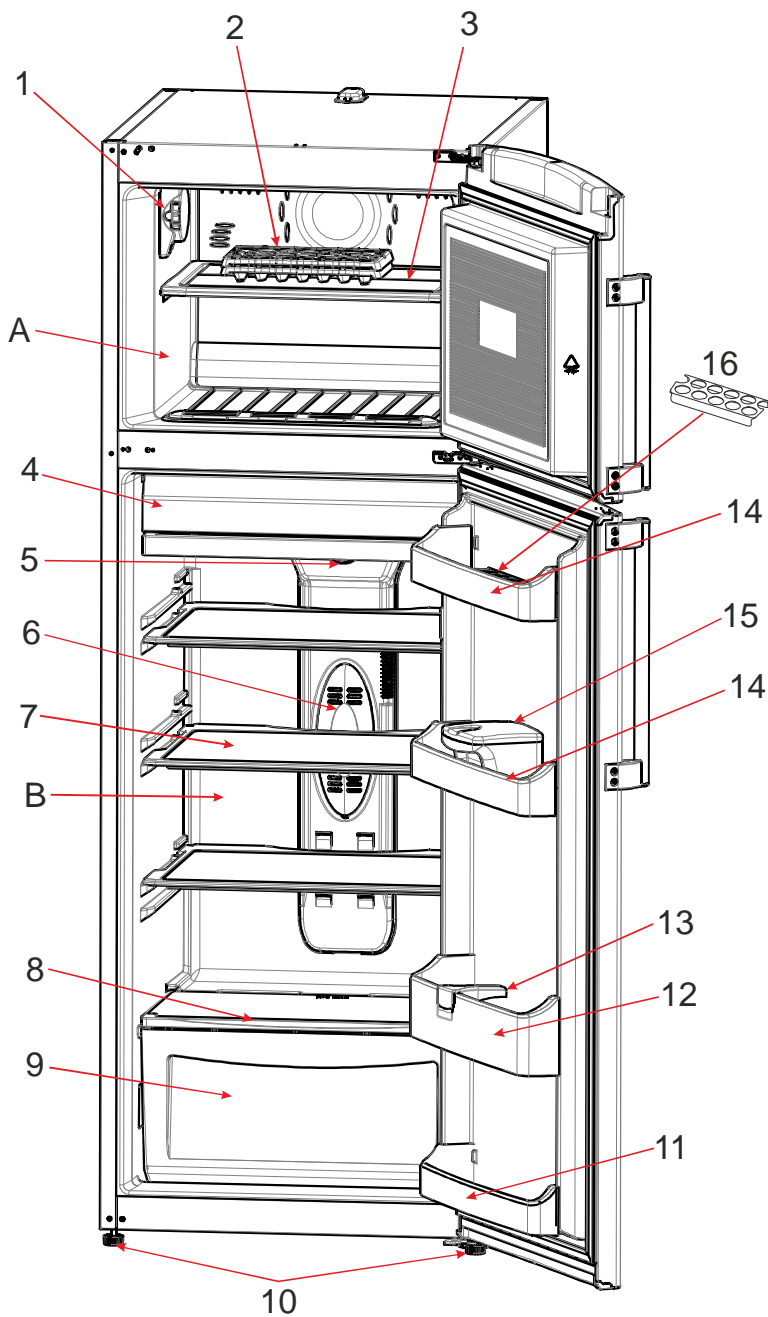

Cette présentation est donnée à titre d'information uniquement et porte sur les différentes parties de l'appareil.

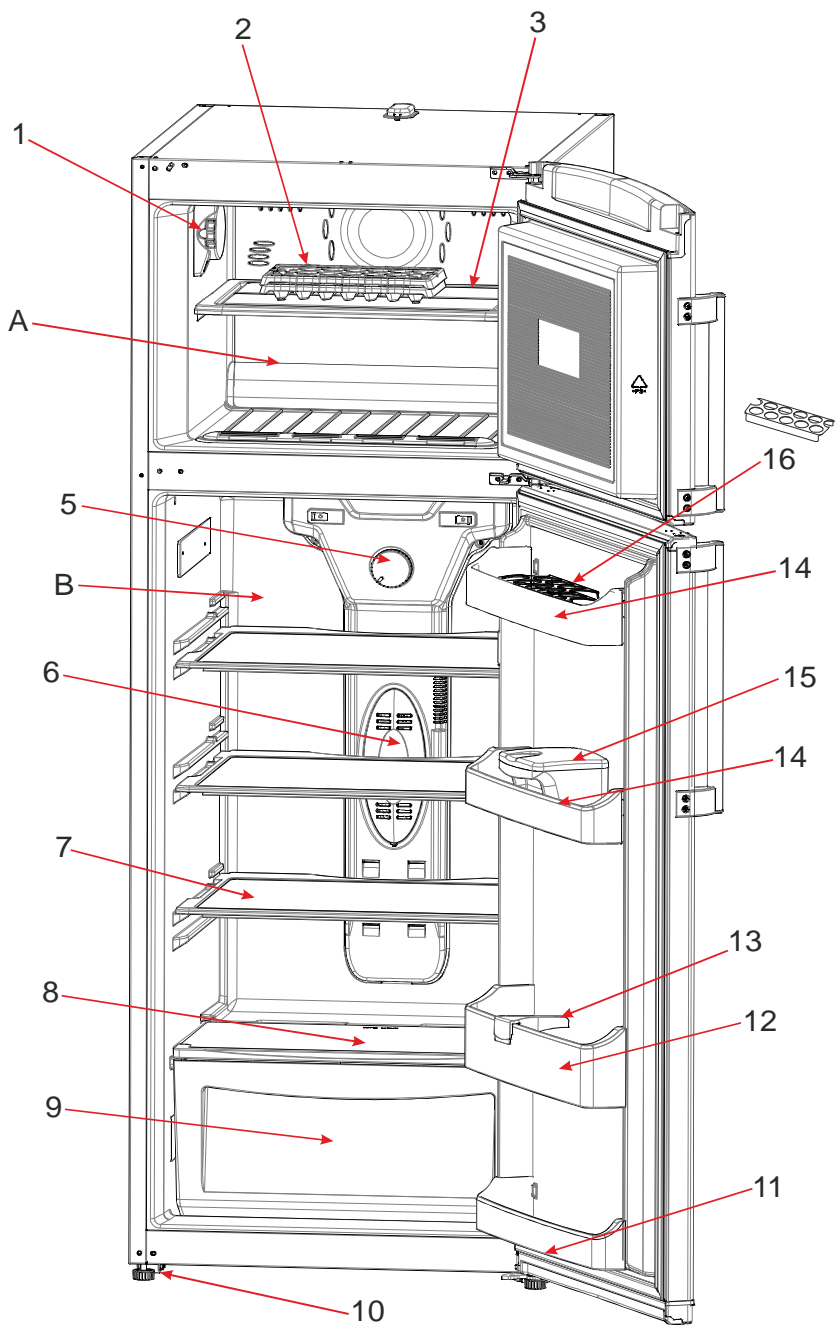

Cette présentation est donnée à titre d'information uniquement et porte sur les différentes parties de l'appareil.

